

# TECHNICAL RIDER

## Flying Elephant Company: MIND THE GAP

---

### Kontaktpersonen:

#### Technische Koordination & Lichtdesign:

Lukas Eismayr

Fon: +43 664 2754966

Mail: [lukas.eismayr@gmail.com](mailto:lukas.eismayr@gmail.com)

#### Gesamtleitung / Künstlerische Leitung:

Florian Entenfellner

Fon: +49 176 62530944

Mail: [office@flyingelephant-company.com](mailto:office@flyingelephant-company.com)

---

### 1) Lokaler Ansprechpartner Veranstalter

Ein verantwortlicher Vertreter des Veranstalters muss ab Get-In bis zum Verlassen der Venue durch die Produktion anwesend sein.

Name: \_\_\_\_\_  
Telefon: \_\_\_\_\_  
E-Mail: \_\_\_\_\_

### 2) Technische Leitung Veranstaltungsort

Name: \_\_\_\_\_  
Telefon: \_\_\_\_\_  
E-Mail: \_\_\_\_\_

---

### 3) Get-In / Auf- & Abbau

- Get-In am Veranstaltungstag: \_\_\_\_\_ Uhr (sofern nicht anders vereinbart)
- Zwei (2) Helfer für Auf- & Abbau werden benötigt.

## 4) Bühnenmaße

- Mindestmaße: Breite 10m / Tiefe 10m / lichte Höhe Minimum 6m
- Bitte Bühnenpläne im Vorfeld zusenden

## 5) Aushang & Boden

- Schwarzer Aushang (Backdrop / Soffitten / Gassen) erforderlich
- Sauberer schwarzer Tanzboden (Marley Floor) muss vor Ankunft der Company ausgelegt sein

## 6) Ton

- Hochwertige PA (z. B. d&b, Meyer Sound, L-Acoustics)
- Monitorfähiges Mischpult mit min. 8 Kanälen
- Je nach Bühnengröße, 4 Wedges auf der Bühne
- 1 Stereo DI-Box

## 7) Licht

- Lichtmischpult mit min. 30-40 programmierbaren Submastern (ETC bevorzugt, Show-Files verfügbar)
- 1 freier Dimmerkanal benötigt
- Lichttechniker des Hauses ab Aufbaubeginn notwendig
- Lichtplan und Cue-Liste werden vorab bereitgestellt
- Der Lichtplan ist ein "Best-Case Szenario" Wir können uns, nach Absprache den Gegebenheiten des Hauses anpassen.

## 8) Nebel (Hazer)

- Hazer erforderlich
- Veranstalter sorgt für Genehmigungen/Brandwache, etc. (falls notwendig)

## 9) Rigging

- Zwei Punkt- oder Handkonterzüge über Spielfläche
- Alternativ: 2 Hängepunkte oder Pipes

## 10) Anfahrt & Parken

- Benötigt werden Parkplätze für 2 PKWs

## 11) Garderoben

- Mind. 2 Räume:
  - 1x für Technik & Assistenz
  - 1x für die Performer (Einzelgarderoben, Spiegel, Stuhl, Tisch, ggf. Internet)

## 12) Duschen & Handtücher

- Zugang zu mind. 2 Duschen
- 3 Handtücher & 2 Badetücher bereitstellen

## 13) Travelparty

- 4 Personen:
  - 2 Performer
  - 1 Techniker
  - 1 Assistentin

## 14) Catering

- Mineralwasser (still) in den Garderoben
- Kleines Catering erwünscht (Snacks, Obst, Kaffee, etc.)

---

### Hinweis:

Der Technische Rider ist Bestandteil des Vertrags. Bitte bei Fragen frühzeitig Kontakt aufnehmen.

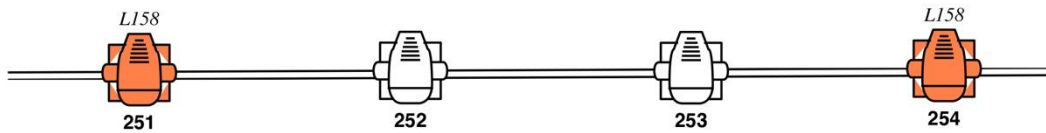
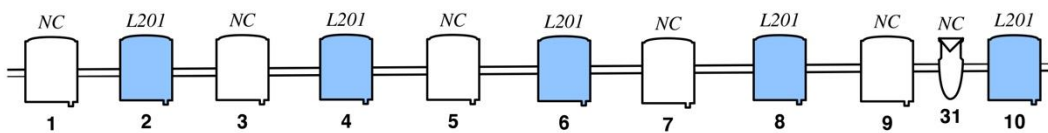
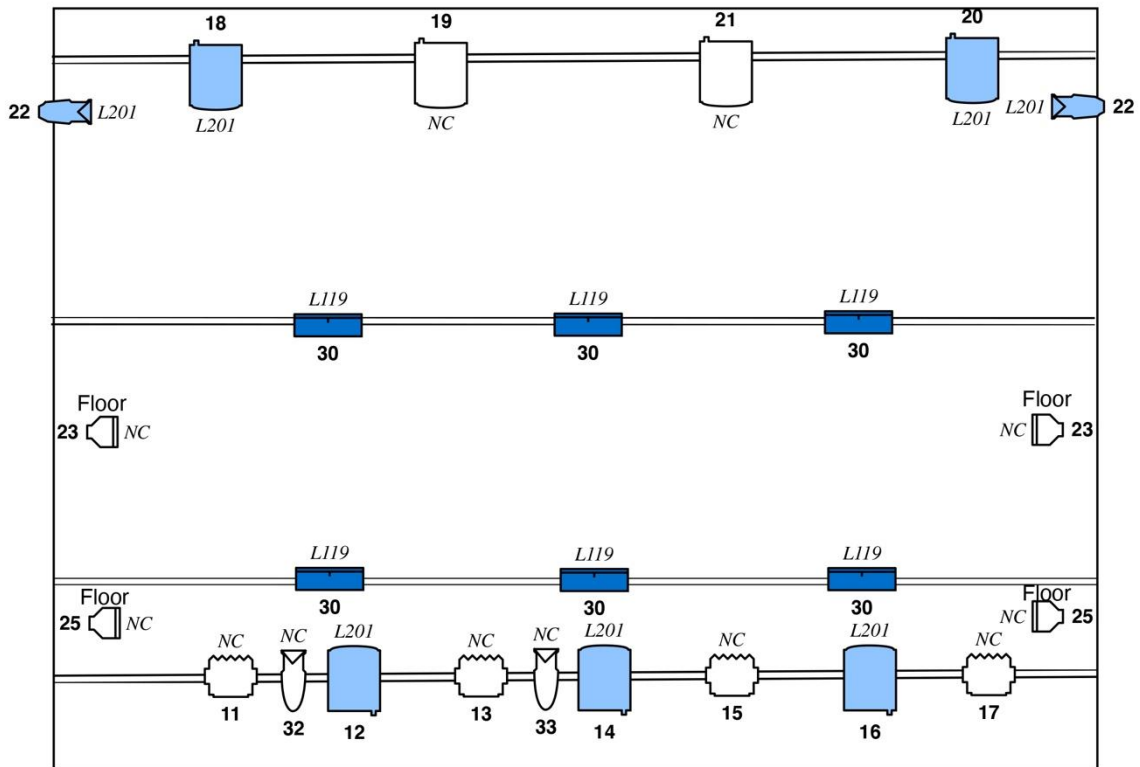



Color  
JB Lighting P12 Profile  
Channel



PC 2000W



ETC S4 50°



ADB F101 1000W



ETC ParNel



ETC Selador Vivid R42